

HAL



Алюминиевая
полностью складная
крышка для кузова
пикапа

K101

STANDART PRO

Если у вас возникнут вопросы с
установкой или качеством
продукции звоните по телефону

8 499 685 45 59

8 925 670 52 51  



В месте соприкосновения резинового уплотнителя крышки и заднего борта (верхняя часть) рекомендуется наклеить защитную пленку или накладку (в комплекте не поставляется)

На боковины защита не требуется т.к. направляющие имеют уплотнитель и крепятся жестко.

- Крышка в сборке – 1 шт.
- Направляющие – 2 шт.
- Струбцины с болтом и гайкой – 6 шт.
- Салфетка обезжиривающая – 3 шт.
- Шланг сливной 6/9 – 3 м.
- Уплотнитель на кузов 1,6 м.
- Уплотнитель на крышку-отбойник – 2 шт.
- Клипса шланга – 2 шт.
- Инструкция – 1 шт.
- Рым-болты комплект - 4 шт. (PRO)
- Уплотнитель заднего борта – 3 м. (PRO)

1

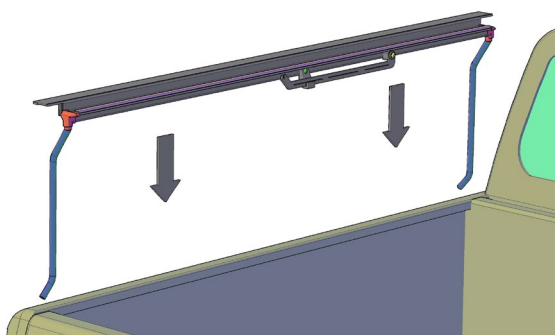

Перед установкой направляющих, установите в них сливной шланг. Шланг отрезается по месту

2

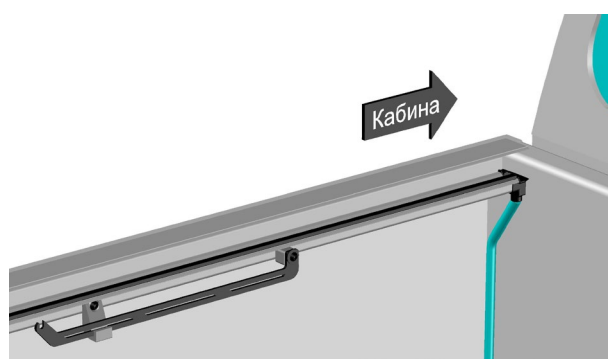

Придвинуть направляющую к кабине

3

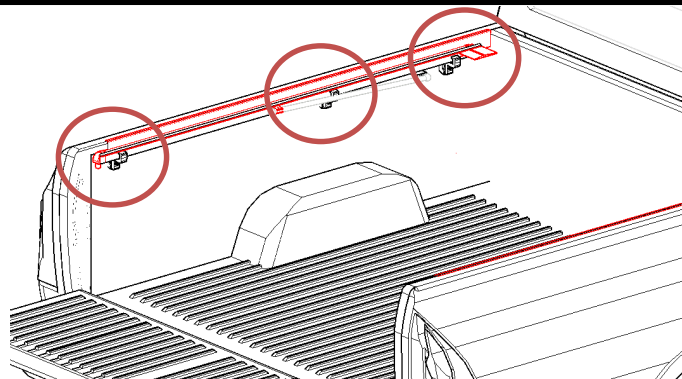
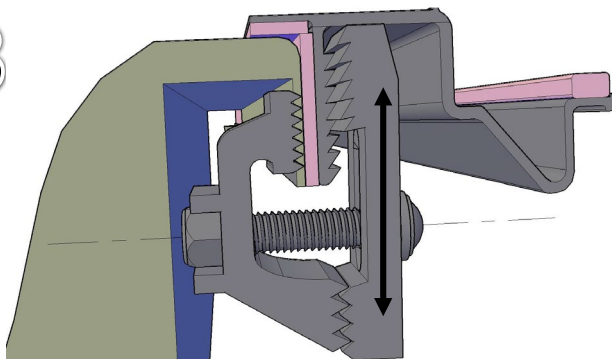

Закрепить направляющую на три струбцины, направляющая должна плотно прилегать к кузову. При затягивании струбцин, придерживайте их рукой в ровном положении. В случае если при затягивании струбцины, направляющая встает под углом, опустите или поднимите струбцину в которой прорезан овал.

3

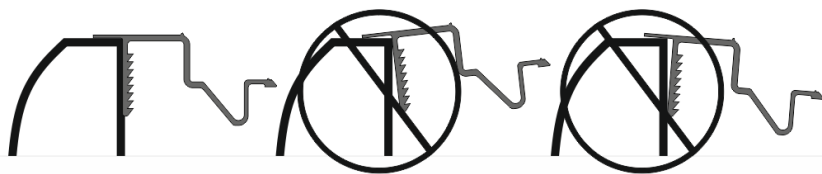

При установке следите за тем, чтобы направляющая ложилась на борт под ровным углом 90°

4

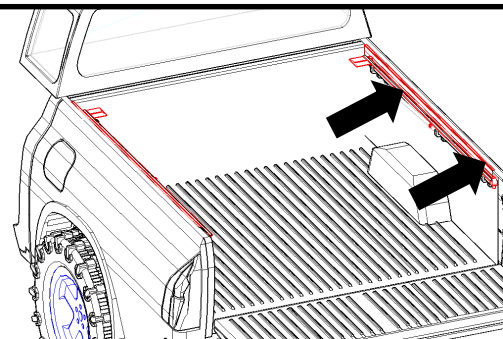

Закрепить вторую направляющую аналогичным способом

5

Слив у кабины. Установить второй конец в штатное отверстие, предварительно обрезав шланг нужной длины.

Представлено схематичное изображение сливного отверстия в кузове. Отверстие в кузове конкретно на Вашем авто, устанавливается по месту.

Если в кузове установлен пластиковый вкладыш и демонтаж вкладыша невозможен, требуется просверлить отверстие в вкладыше диаметром 9 мм, и установить в него сливной шланг.

В каждом кузове автомобиля, предусмотрены сливные отверстия. Для фиксации шланга в нужном положении используйте площадку под стяжку.

Штатное отверстие

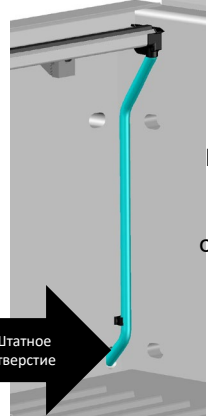

6

Клипса шланга

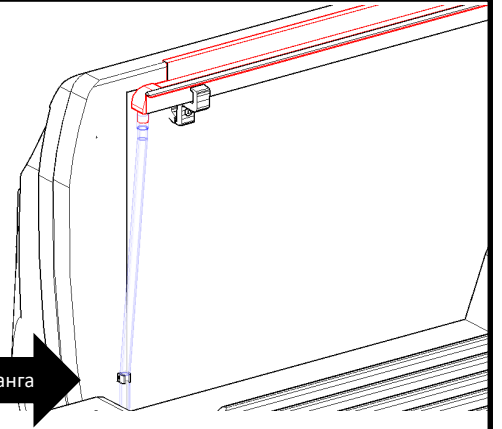

Слив у борта. Второй конец шланга вывести в зазор между кузовом и откидным бортом для фиксации использовать площадку под стяжку.

7

Ближе к кузову

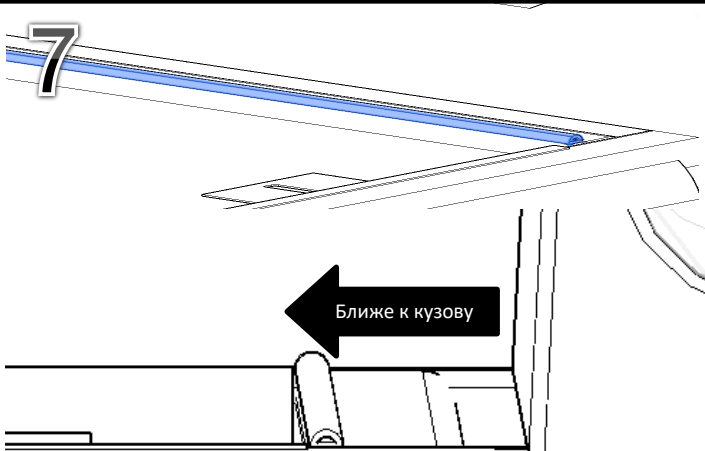

Наклеить уплотнитель у кабины, предварительно обезжирив поверхность. Уплотнитель клеить ближе к откидному борту

8

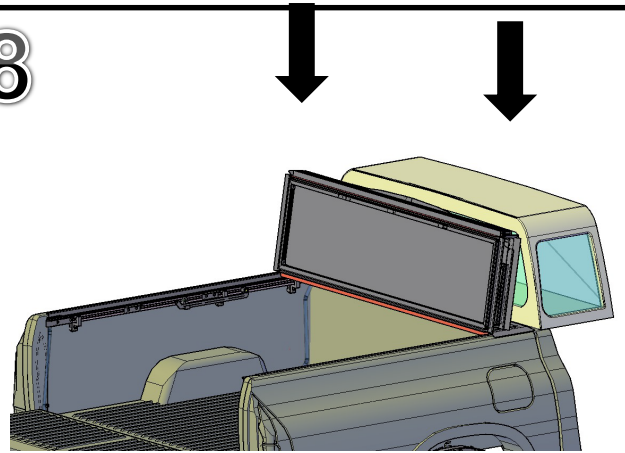

Установить крышку в направляющие

9

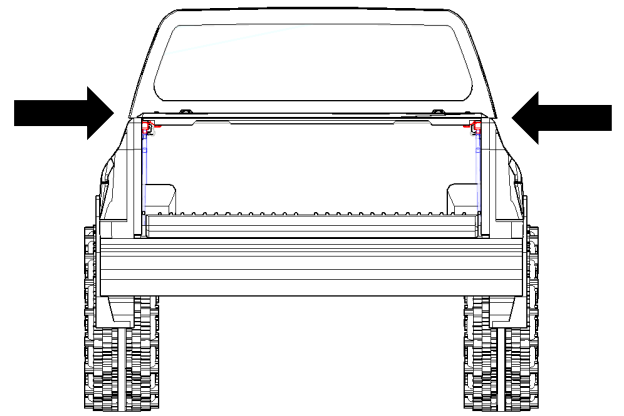
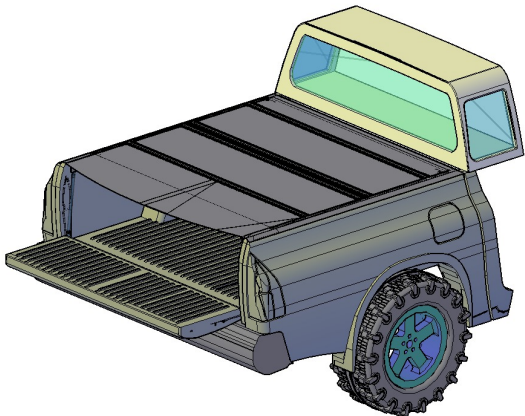

Разложить крышку. Проверить расположение крышки необходимо чтобы она стояла ровно относительно кузова

10

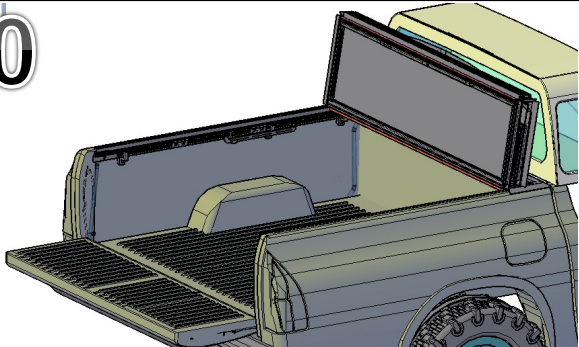

После регулировки аккуратно сложить крышку к кабине, чтоб она не сместилась или не раскладывая крышку во избежание смещения закрепите ее как указано на рис. 12

11

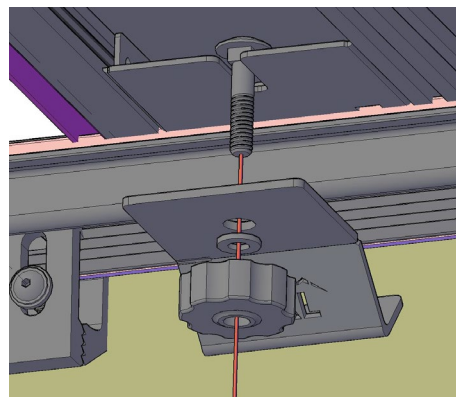

Закрепить крышку у кабины, как показано на примере

Если установлены штатные дуги и крышка не откидывается к кабине, данный пункт пропустить

12

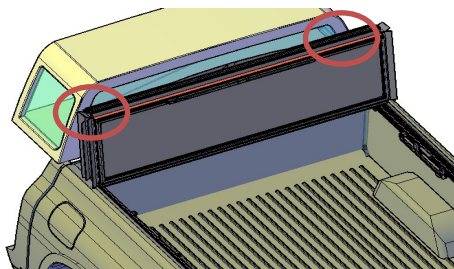

Установить уплотнитель на крышку в месте соприкосновения крышки и кабины,

13

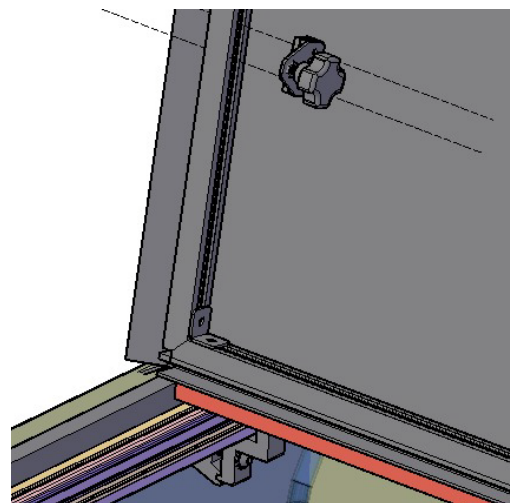

Установить кронштейн под упор

Регулировка

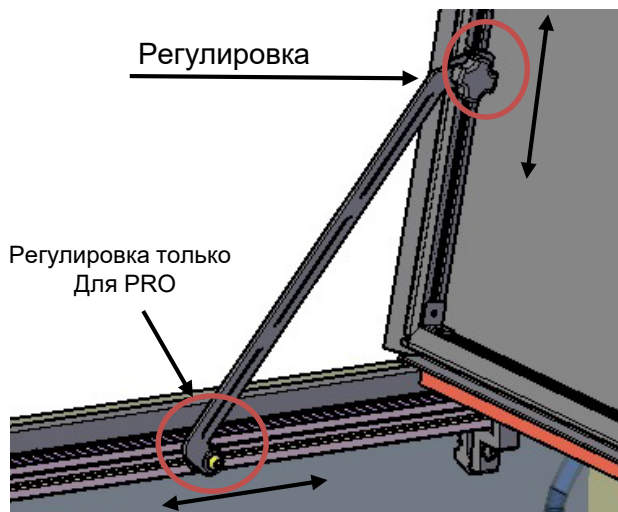

Регулировка только для PRO

14

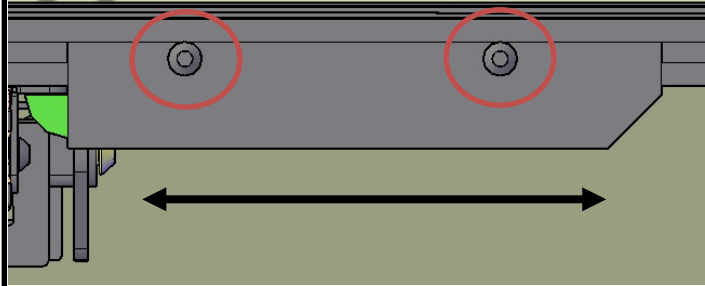

В случае если требуется регулировка замков, необходимо ослабить 2 винта.

Совместить упор с кронштейном упора, установить таким образом, чтоб при складывании крышки они не упирались друг в друга. Когда крышка разложена и уперта в кабину при установке упора, люфтов крышки быть не должно. Упор должен устанавливаться в кронштейн упора «в натяг».

Подключение подсветки (только PRO)

1

Соединить провода для подключения правой стороны. Для фиксации провода на центральной части использовать площадки под стяжки, которые идут в комплекте. Площадки рекомендуется приклеивать на кузов авто, а не крышку (для более быстрого демонтажа крышки в случае необходимости)

2

Снять фару

3

Протянуть провод из кузова к фаре, в большинстве автомобилей имеется проход в верхней части кузова

4

Подключить провода с помощью коннекторов к габаритным огням

Уплотнитель откидного борта (только PRO)



Уплотнитель клеится для закрывания штатных зазоров заднего борта (по бокам и снизу), Уплотнитель является универсальным и клеится по месту в зависимости от конфигурации кузова. Для определения оптимального места приклеивания рекомендуем попробовать сначала на маленьком отрезке.

Перевозка груза на крышке (только PRO)



Для фиксации груза на крышке, используйте рым-болты которые идут в комплекте. Рым-болты необходимо установить в наружный паз.

Типы гаек и болтов для пазов

Внутренний паз	Болт DIN 933 M6 (обычный)
	Гайка DIN 557 M6
Наружный паз	Болт DIN 933 M8 (обычный)
	Гайка DIN 557 M8



HAL

Алюминиевая полностью складная
крышка для кузова пикапа

ДОПОЛНЕНИЕ

Если у вас возникнут вопросы с
установкой или качеством
продукции звоните по телефону

8 499 685 45 59

8 925 670 52 51  

Если установлены штатные дуги и крышка не откидывается к кабине,
данный пункт пропустить

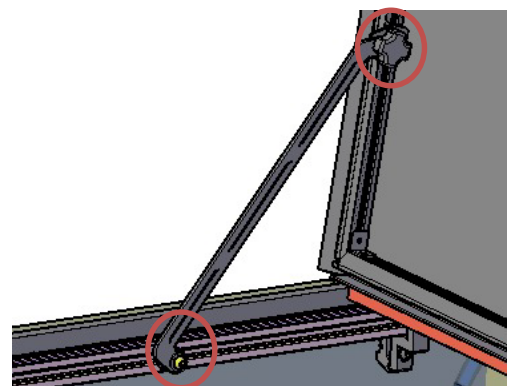
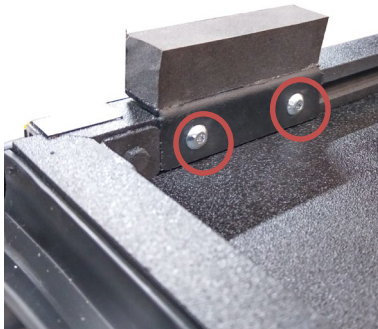
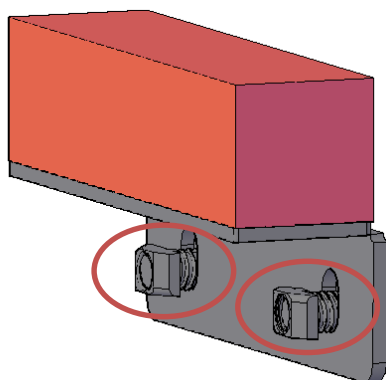

Для предотвращения раскручивания винтов перед установкой нанесите на него
фиксатор резьбы, который идет в комплекте.

Уплотнитель откидного борта (только PRO)



Места соприкосновения уплотнителя с кузовом необходимо обработать
салфеткой-праймером 3M, которая идет в комплекте, предварительно
обезжирив поверхность. Это необходимо для увеличения адгезии.



HAL

Алюминиевая полностью складная
крышка для кузова пикапа

**УСТАНОВКА С
ЗАВОДСКОЙ
ЗАЩИТОЙ
СТЕКЛА**

Если у вас возникнут вопросы с
установкой или качеством
продукции звоните по телефону

8 499 685 45 59

8 925 670 52 51  

Для установки крышки потребуется:

1. Подрезка направляющих у кабины по месту
2. Подрезка уплотнительной резины на крышке
3. Места стыковки необходимо обработать герметиком

Подрезка направляющих кабины

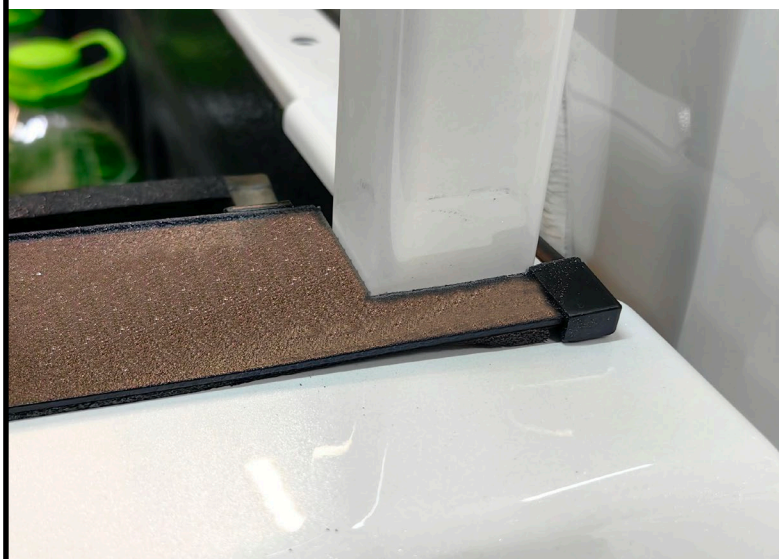

Уплотнительная резина на крышке

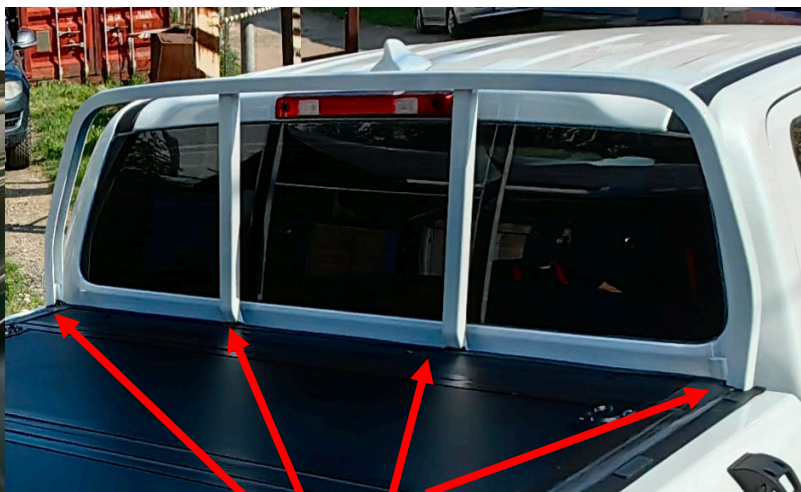
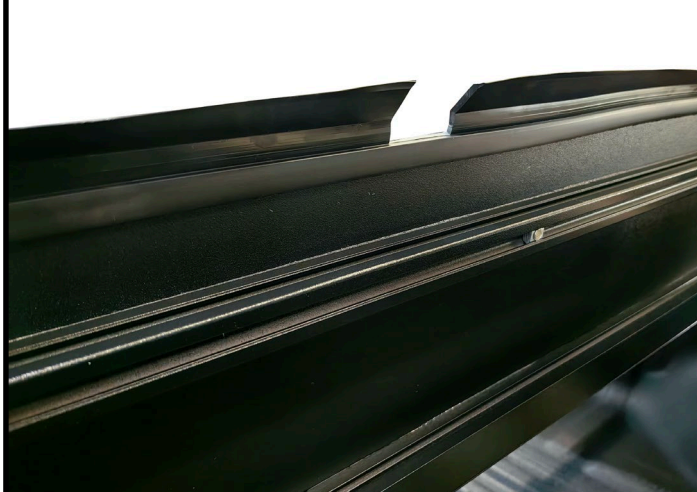



HAL

Алюминиевая полностью складная
крышка для кузова пикапа

JAC T6/T8 УСТАНОВКА СО ШТАТНОЙ ДУГОЙ

Если у вас возникнут вопросы с
установкой или качеством
продукции звоните по телефону

8 499 685 45 59

8 925 670 52 51  

Для установки крышки потребуется:

1. Снять дуг
2. Загнуть кронштейны у кабины
3. Расширить вверх отверстия на кронштейнах крепления дуги (крышка имеет свою толщину и после ее установки, отверстия на дуге и кронштейнах не совпадают)

Загнуть кронштейны у кабины



Расширить отверстия

